

# smartmi

## Humidificador Evaporativo Smartmi 2 – Manual de Usuario

---

Smartmi Evaporative Humidifier 2 User Manual  
Utilizador do Humidificador por evaporação Smartmi 2

[www.mismartmi.es](http://www.mismartmi.es)  
[www.mismartmi.pt](http://www.mismartmi.pt)

## Advertencia

- Este electrodoméstico no está diseñado para el uso de personas (incluidos niños) con capacidades físicas, sensoriales o mentales reducidas, o sin experiencia o conocimiento, excepto bajo la supervisión, o habiendo recibido instrucciones de uso, por parte de una persona responsable de la seguridad.
- Este electrodoméstico puede ser utilizado por niños de más de 8 años, por personas con capacidades físicas, sensoriales o mentales reducidas y por personas sin experiencia o conocimiento, bajo supervisión o tras recibir instrucciones de uso en un ambiente seguro y entender los peligros implicados.
- Los niños no deben jugar con el electrodoméstico.
- La limpieza y el mantenimiento del usuario no deben ser realizados por niños sin supervisión.
- Los altos niveles de humedad pueden fomentar el crecimiento de organismos biológicos en el ambiente.
- El área alrededor del humidificador no debe humedecerse o mojarse. Si observas que el área se humedece, disminuye el volumen de salida del humidificador. Si no se puede disminuir más el volumen, utiliza el humidificador de forma intermitente. No se debe permitir que los materiales absorbentes, como alfombras, cortinas o manteles, se humedezcan.
- Desenchufa el electrodoméstico durante el llenado y la limpieza.
- Nunca debes dejar agua en el depósito cuando el aparato no esté en uso.
- Debes vaciar y limpiar el humidificador antes de guardarlo. Limpia el humidificador antes de volver a usarlo.

Para evitar descargas eléctricas, incendios, lesiones personales y otros daños, el humidificador no debe utilizarse en las siguientes situaciones:

- Si el cuerpo principal del humidificador está inclinado. Inclinar el humidificador puede provocar que el aparato absorba el agua incorrectamente o que el agua se desborde. El humidificador debe colocarse sobre una superficie plana y estable mientras está en uso.
- Si hay objetos cercanos que pueden caer o son inestables.
- En lugares calientes, húmedos o mojados como baños.

## Precauciones

- Manipulación**
- El humidificador siempre debe estar apagado y desenchufado antes de moverlo.
  - Antes de manipular o mover el humidificador, drena toda el agua restante del tanque.
- .....
- Instalación**
- Sigue las instrucciones para instalar el humidificador correctamente y así evitar descargas eléctricas, incendios, lesiones personales y otros daños.
  - No enciendas el humidificador antes de completar el ensamblaje.
- .....
- Adaptador**
- Para evitar cortocircuitos, incendios o daños, sigue estas instrucciones al usar el adaptador:
- Conecta el enchufe del adaptador a una toma de corriente adecuada.
  - No pellizques, dobles ni retuerzas excesivamente el cable adaptador. De lo contrario, el cable interior podría romperse o quedar expuesto.
  - Desenchufa el humidificador antes de limpiarlo o moverlo.
  - La corriente del humidificador debe ser suministrada mediante el adaptador estándar provisto con el producto. Por consideraciones de seguridad, los adaptadores o cables dañados deben ser reemplazados por el fabricante o por un proveedor de servicios designado.
- .....
- Uso**
- Si el humidificador genera ruidos anormales, produce olores o se calienta, apágalo inmediatamente.
  - No se deben introducir los dedos u otros objetos extraños en las piezas de seguridad, piezas móviles, entradas o salidas de aire.
  - No permitas que haya objetos, como cabello o tela, cerca del humidificador, ya que pueden atascarse en el mecanismo o bloquear las entradas y salidas de aire.
  - No te apoyes ni inclines el humidificador mientras está en uso.
  - Asegúrate de que haya suficiente ventilación cuando utilices el humidificador al mismo tiempo que electrodomésticos a gas (como estufas de gas y calentadores de agua a gas) para evitar la intoxicación por monóxido de carbono.
  - La alarma de reinicio puede fallar si se acumula agua en la carcasa superior. Ésta volverá a la normalidad después de que el agua evapore.

## Descripción del producto

Lee este manual detenidamente antes de usar el producto y consérvalo para futuras referencias.

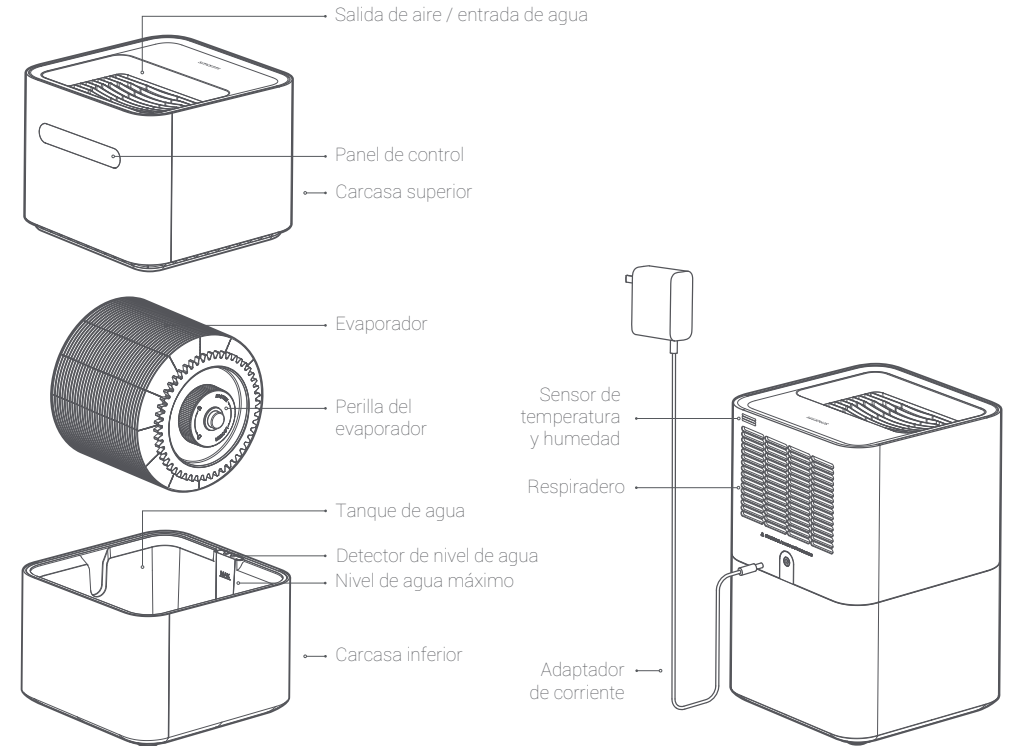

# Descripción del producto

## Panel de control

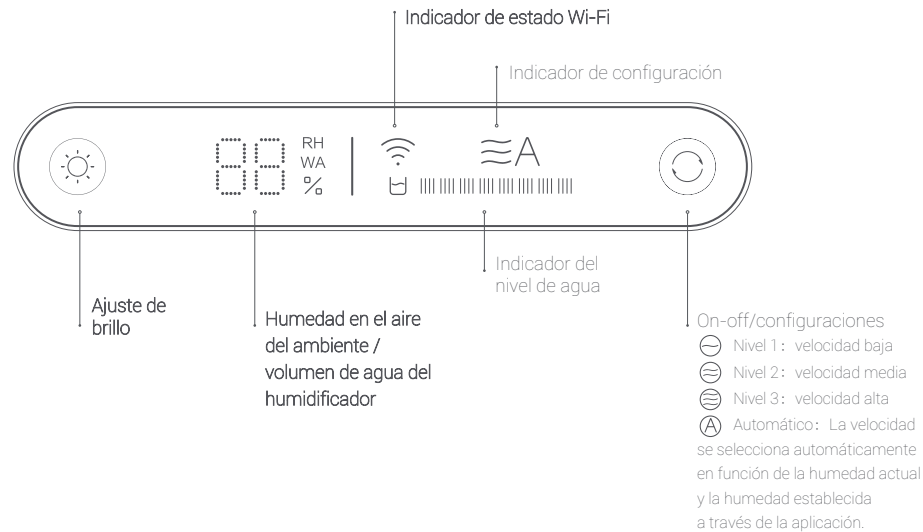

Nota: La pantalla mostrará el porcentaje del nivel de agua mientras se agrega agua. En uso normal mostrará el nivel de humedad relativa. El indicador de nivel de agua parpadeará en rojo cuando se detecte el nivel mínimo de agua. Se iluminará por completo y parpadeará cuando el nivel del agua supere el 100%.

# Uso

## Rellenar de agua

Calidad de agua ideal: agua doméstica, mineral o purificada.

### 1 Rellenar a través de la entrada de agua

Puedes rellenar el tanque a través de la entrada de agua mientras el humidificador está desenchufado.

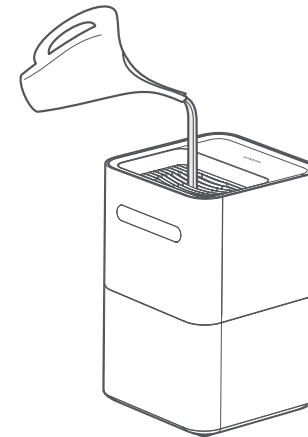

### 2 Rellenar directo al tanque de agua

Al extraer la carcasa superior, podrás agregar el agua directamente al tanque. Evita agregar más agua una vez alcanzado el nivel máximo del tanque (delimitado con la barra "MAX").

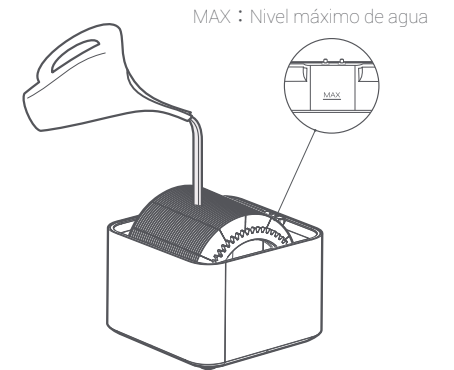



Nota: Si el volumen de agua se excede de la línea de nivel máximo, cuando el humidificador se encienda nuevamente el indicador de nivel de agua parpadeará y el humidificador generará un pitido de advertencia. Si esto sucede, desenchufa inmediatamente el humidificador y retira la cantidad adecuada de agua del tanque.

# Uso

## Características

### Botón de On-Off / Configuraciones

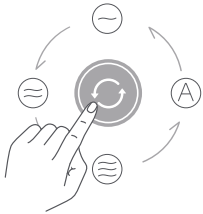

Presiona el botón de "On-Off / configuraciones" , para encender el humidificador. Cuando el humidificador se enciende por primera vez, se configura por defecto en Automático. Presiona el botón para cambiar configuración. Presiona y mantén pulsado durante 2 segundos para apagar el humidificador. Presiona el botón de "On-Off configuraciones" , para alternar entre el Nivel 1 "—", Nivel 2 "≈", Nivel 3 "≡" y Automático "A" consecutivamente.



### Ajuste de brillo

Presiona el botón de "Ajuste de Brillo" , para ajustar el brillo del panel de control y cambiar entre brillante, tenue y apagado.

### Reestablecer Wi-Fi

Presiona y mantén pulsado el botón de "Ajuste de Brillo"  y el botón de "On-Off / configuraciones"  por 5 segundos. El icono de Wi-Fi parpadeará, mostrando que el humidificador está esperando una conexión y que el Wi-Fi se ha restablecido correctamente.

## Vincular con la app de Mi Home / Xiaomi Home APP

Este producto es compatible con la app de Mi Home / Xiaomi Home\*. Controla tu dispositivo e interactúa con él y otros dispositivos domésticos inteligentes con la app de Mi Home / Xiaomi Home.

Escanea el código QR para descargar e instalar la aplicación. Serás redirigido a la página de configuración de la conexión si la app ya está instalada. O busca la app de "Mi Home / Xiaomi Home" en la App Store para descargarla e instalarla.

Abre la app, presiona "+" en la parte superior derecha, y sigue los pasos para agregar tu humidificador.



\* La aplicación se conoce como Xiaomi Home app en Europa (excepto en Rusia). El nombre de la aplicación que se muestra en su dispositivo debe tomarse como predeterminado.  
Nota: Es posible que la versión de la app se haya actualizado, sigue las instrucciones según la versión actual de la app

# Instalación y mantenimiento

▲ Apaga el humidificador y desconéctalo de la fuente de alimentación antes de realizar las siguientes operaciones.

## Limpieza del tanque de agua

Para evitar que el tanque de agua se contamine y produzca olores, enjuágalo con agua limpia o sécalo con un paño suave para mantenerlo limpio. Hay orificios de drenaje en la parte inferior del tanque. No utilices el tanque inmediatamente después de haberlo enjuagado por completo o después de haber añadido demasiada agua por accidente. En su lugar, coloca el tanque en el suelo con los orificios de drenado hacia abajo para drenar el agua del interior.

Se recomienda limpiar el tanque de agua una vez a la semana o según lo requiera el uso.



## Modo secado

### Modo secado activado

Cuando el tanque de agua esté a menos del 10%, el humidificador continuará funcionando durante aproximadamente 8 horas para secar con aire el agua restante en el tanque y evitar la contaminación y los olores.

### Modo secado desactivado

Cuando el tanque de agua esté a menos del 10%, el humidificador automáticamente se apagará.

Consejo: Puedes activar o desactivar el modo secado usando la app "Mi Home / Xiaomi Home".

## Limpieza del evaporador

El evaporador se puede retirar y limpiar con un paño suave o enjuagar con agua limpia. También puedes girar la perilla para quitar cada disco del evaporador y hacer un mantenimiento más profundo.

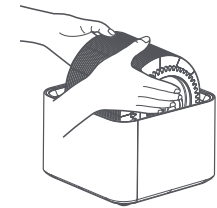

Como se muestra, los discos del evaporador se pueden retirar girando la perilla en el sentido de las agujas del reloj.

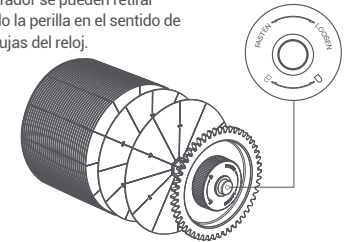

Nota: Limpia el tanque únicamente con agua limpia y a temperatura ambiente. No agregues fragancias o aceites al agua. Después usar, drena el agua remanente del tanque y de cualquier otra pieza del humidificador para evitar que se contamine con bacterias y otros microorganismos.

## Especificaciones

Nombre del producto	Humidificador Evaporativo Smartmi 2	Voltaje medio del adaptador	100-240V~, 50/60Hz
Modelo del producto	CJXJSQ04ZM	Voltaje medio del humidificador	12V---
Product type	Humidificador evaporativo	Potencia promedio	8W
Dimensiones del producto	240mm×240mm×363mm	Ruido	≤ 50dB(A)
Peso bruto	Aprox. 5.1kg	Peso neto	Aprox. 4.3kg
Capacidad media de humidificación	260mL/h	Capacidad del tanque de agua	Aprox. 4.0L
Especificaciones RF Wi-Fi 2.4G (2400 - 2483.5 MHz), Max. Potencia de salida RF: <20 dBm En condiciones de uso normal, este equipo debe mantenerse a una distancia de separación de al menos 20 cm entre la antena y el cuerpo del usuario.		Consumo de energía con red en espera	< 2.0W

Nota: El ruido se mide en un entorno de laboratorio.

## Información de cumplimiento normativo

### Europa – Declaración de conformidad de la UE



Por la presente, Beijing Smartmi Electronic Technology Co., Ltd. declara que el tipo de equipo de radio CJXJSQ04ZM cumple con la Directiva 2014/53/UE. El texto completo de la declaración de conformidad de la UE está disponible en la siguiente dirección de web: <https://smartmi.com.cn/doc.html>

### Europa – Declaración de conformidad de la UE



Todos los productos que llevan este símbolo son residuos de aparatos eléctricos y electrónicos (WEEE según la directiva 2012/19 / UE) que no deben mezclarse con residuos domésticos sin clasificar. En su lugar, debe proteger la salud humana y el medio ambiente entregando sus equipos de desecho a un punto de recolección designado para el reciclaje de equipos eléctricos y electrónicos, por el gobierno o las autoridades locales. La eliminación y el reciclaje correctos ayudarán a prevenir posibles consecuencias negativas para el medio ambiente y la salud humana. Póngase en contacto con el instalador o las autoridades locales para obtener más información sobre la ubicación, así como los términos y condiciones de dichos puntos de recogida.

## Aviso

- Este aparelho não se destina ao uso por pessoas (incluindo crianças) com capacidades físicas, sensoriais ou mentais reduzidas, ou com falta de experiência e conhecimentos, a menos que estejam sob supervisão ou tenham recebido instruções relativas ao uso do aparelho por uma pessoa responsável pela sua segurança.
- Este equipamento pode ser utilizado por crianças a partir dos 8 anos e por pessoas com mobilidade física, sensorial ou mental reduzida ou por pessoas inexperientes e sem conhecimentos, caso estejam sob supervisão ou tenham recebido instruções relativamente ao uso seguro do equipamento e compreendam os perigos envolvidos.
- Crianças não devem brincar com o equipamento.
- A limpeza e a manutenção feitas pelo utilizador não devem ser feitas por crianças sem supervisão.
- Os níveis de humidade podem provocar o crescimento de organismos biológicos no ambiente.
- Não deixar que a área envolvente do humidificador humedeça ou fique molhada. Se houver humidade, virar a saída do humidificador para baixo. Se o volume de saída do humidificador não puder ser virado para baixo, usar o humidificador de forma intermitente. Não permitir que materiais absorventes, como carpetes, cortinas, lençóis ou toalhas de mesa fiquem húmidos.
- Desconectar o aparelho durante o enchimento e a limpeza.
- Nunca deixar água no depósito quando o aparelho não estiver em uso.
- Esvaziar e limpar o humidificador antes de guardar. Limpar o humidificador antes de usar novamente.

Para evitar choques elétricos, incêndios, lesões pessoais e outros danos, não usar o humidificador quando:

- O corpo do humidificador está inclinado. A inclinação do humidificador pode provocar a indicação incorreta do nível da água ou o sobrefluxo desta. O humidificador deve ser colocado numa superfície plana e estável enquanto está em uso.
- Alguns objetos próximos podem cair ou estão instáveis.
- Em locais quentes, húmidos ou molhados, como quartos de banho.

## Cuidados

Manuseio	<ul style="list-style-type: none"><li>· Desligar sempre o humidificador e desconectá-lo antes de o mover.</li><li>· Antes do manuseio ou de mover o humidificador, drenar a água do depósito de água.</li></ul>
Instalação	<ul style="list-style-type: none"><li>· Seguir as instruções para instalar o humidificador corretamente e evitar choques elétricos, incêndios, lesões pessoais e outros danos.</li><li>· Não ligar o humidificador antes de estar totalmente montado.</li></ul>
Adaptador	<p>Seguir as instruções seguintes quando usar o adaptador para evitar choques elétricos, incêndios ou danos:</p> <ul style="list-style-type: none"><li>· Ligar a ficha do adaptador à tomada.</li><li>· Não apertar, inclinar ou torcer excessivamente o cabo do adaptador. Caso contrário, o fio no interior pode quebrar ou ficar exposto.</li><li>· Desconectar o humidificador antes da manutenção ou de movê-lo.</li><li>· Ligar o humidificador com o adaptador padrão fornecido com o aparelho. Por motivos de segurança, adaptadores ou cabos de alimentação danificados devem ser substituídos pelo fabricante ou por um profissional do fornecedor de serviços de reparação designado.</li></ul>
Em uso	<ul style="list-style-type: none"><li>· Se o humidificador emitir ruídos incomuns, produzir odores ou ficar quente, desligá-lo de imediato.</li><li>· Não colocar os dedos ou objetos estranhos nas partes de segurança, entradas ou saídas de ar.</li><li>· Não permitir que artigos como cabelos ou tecidos se aproximem da unidade principal. Estes podem ficar presos ou bloquear as entradas e saídas de ar.</li><li>· Não pender sobre ou inclinar o humidificador enquanto está em funcionamento.</li><li>· Garantir a ventilação suficiente quando usar o humidificador ao mesmo tempo de aparelhos domésticos a gás (como fogões a gás e aquecedores de água a gás) para evitar o envenenamento por monóxido de carbono.</li><li>· O alarme de reposição pode cair se a água acumular no invólucro superior. O alarme funcionará normalmente outra vez após a água ter.</li></ul>

## Visão geral do produto

Ler este manual cuidadosamente antes do uso, e mantê-lo para referência futura.

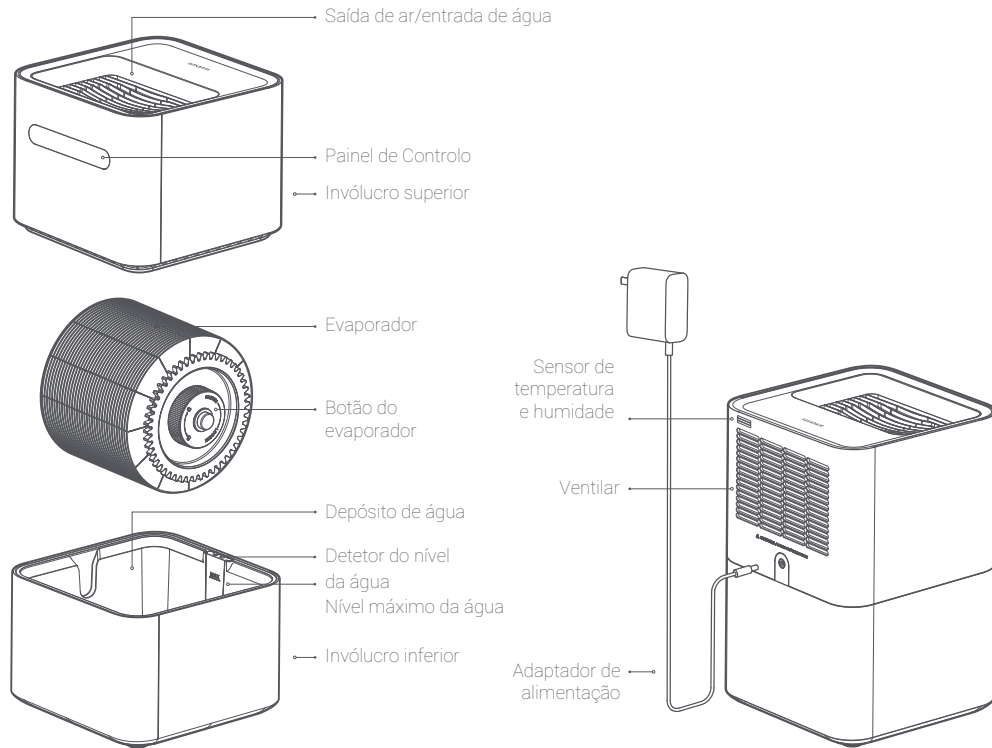

## Visão geral do produto

### Painel de Controlo



Nota: O ecrã indica a percentagem do nível de água enquanto é adicionada água. No funcionamento normal, indica o nível de humidade relativa. O indicador de nível da água pisca a vermelho quando é detetado o nível mínimo de água. Fica totalmente iluminado e pisca quando o nível de água supera os 100%.



# Uso

## Adicionar água

Qualidade adequada da água: água doméstica, mineral ou purificada.

### 1 Adicionar água pela entrada de água

Pode adicionar água ao depósito de água através da entrada de água enquanto o humidificador está desconectado.

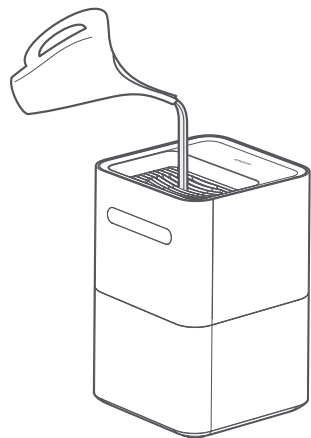

### 2 Adicionar água ao depósito de água

Quando o invólucro superior é removido, pode adicionar água diretamente ao depósito de água. Não adicionar água até alcançar a linha do nível máximo de água (na barra MAX).

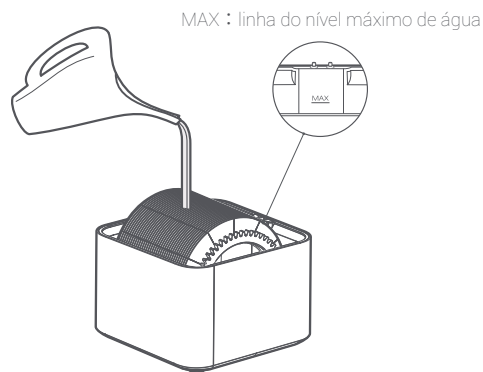



Nota: Quando o volume de água supera a linha do nível máximo de água assim que o humidificador é novamente ligado, o indicador do nível de água pisca e o humidificador gera um bipe de aviso. Caso ocorra, desconectar de imediato o humidificador e verter do depósito a quantidade adequada de água.

# Uso

## Características

### Ligar-desligar/comutação das configurações

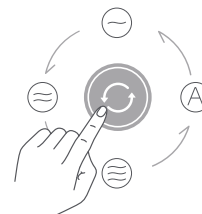

Premir o botão "Ligar-desligar/configurações" , para ligar o humidificador. Quando o ventilador é ligado pela primeira vez, as configurações predefinidas são Automáticas. Premir o botão alternar as configurações. Premir e manter o botão durante 2 segundos para desligar o humidificador. Premir o botão "Ligar-desligar / configurações" , para alternar entre o Nível 1 " ~", Nível 2 " ≈", Nível 3 " ≡" e Automático "A" consecutivamente.



### Ajuste de luminosidade do ecrã

Premir o botão "Luminosidade do ecrã" , para ajustar a luminosidade do ecrã e alternar entre claro, fraco e desligado.

### Reinício da Wi-Fi

Premir e manter o botão "Luminosidade do ecrã"  e o botão "Ligar-desligar/configurações"  durante 5 segundos. O ícone da Wi-Fi piscará, indicando que o humidificador aguarda a conexão e que a Wi-Fi foi reiniciada com sucesso.

## Conectar com a aplicação Mi Home / Xiaomi Home

Este produto funciona com a aplicação Mi Home / Xiaomi Home \*. Controlar o dispositivo e interligá-lo, bem como outros dispositivos domésticos inteligentes, com a aplicação Mi Home / Xiaomi Home.

Digitalizar o código QR para baixar e instalar a aplicação. Será direcionado/a para a página de configuração da conexão se a aplicação já estiver instalada. Ou pesquisar "Mi Home / Xiaomi Home" na loja de aplicações para baixá-la e instalá-la.

Abrir a aplicação Mi Home / Xiaomi Home, tocar em "+" no canto superior direito, e seguir os avisos para adicionar o dispositivo.



\* A aplicação é referida como aplicação Xiaomi Home na Europa (exceto para a Rússia). O nome da aplicação exibido no dispositivo deve ser considerado como predefinição.

Nota: A versão da aplicação pode ter sido atualizada. Seguir as instruções com base na versão atual da aplicação.

# Manutenção e instalação

⚠ Desligar o purificador e desconectá-lo da fonte de alimentação antes de realizar as seguintes operações.

## Limpeza do depósito de água

Para evitar que o depósito de água fique contaminado e produza odores, enxaguar o depósito de água com água limpa e limpá-lo com um pano suave para mantê-lo limpo. Existem orifícios de drenagem na base do depósito de água. Não usar logo o depósito de água após ter sido completamente lavado ou depois de adicionar demasiada água acidentalmente. Deve colocar o depósito de água no chão com os orifícios de drenagem virados para baixo para drenar a água do interior do depósito.

É recomendável limpar o depósito de água uma vez por semana ou como indicado pela frequência de uso.

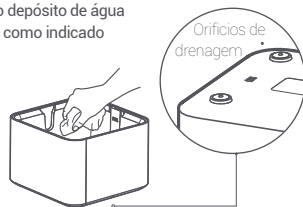

## Modo de secagem do ar

### Ativação do modo de secagem do ar

Quando o depósito de água está menos de 10% abastecido, o humidificador continuará a funcionar durante cerca de 8 horas para secar o ar do depósito e evitar a contaminação e os odores.

### Desativação do modo de secagem do ar

Quando o depósito de água está menos de 10% abastecido, o humidificador deixa de funcionar automaticamente.

Dica: Pode ativar ou desativar o modo de secagem do ar com a aplicação "Mi Home / Xiaomi Home".

## Limpeza do evaporador

O evaporador é removível e limpável com um pano suave ou enxaguado com água limpa. Também pode virar o botão para remover os discos do evaporador para realizar a manutenção e a limpeza.

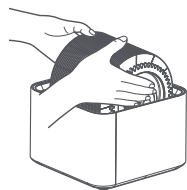

Como indicado na imagem, os discos do evaporador são removíveis ao girar o botão no sentido horário.

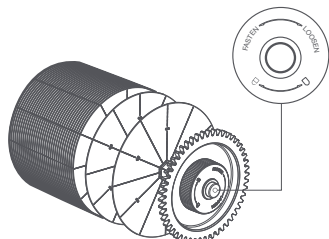

Nota: Limpar o depósito de água com água limpa apenas à temperatura ambiente. Não adicionar fragrâncias, como óleos essenciais, na água. Após o uso, drenar de imediato a água do depósito e a água da unidade para evitar que esta fique contaminada por bactérias e outros microrganismos.

# Características

Nome do produto	Humidificador por evaporação Smartmi 2	Tensão nominal do adaptador	100-240V ~, 50/60Hz
Modelo do produto	CJXJSQ04ZM	Tensão nominal do humidificador	12V =
Tipo de produto	Humidificador por evaporação	Potência nominal	8W
Dimensões do artigo	240mm×240mm×363mm	Ruído	≤ 50dB(A)
Peso bruto	Aprox. 5,1 kg	Peso líquido	Aprox. 4,3kg
Capacidade de humidificação	260ml/h	Capacidade do depósito de água	Aprox. 4,0L
Características de RF Wi-Fi 2.4G (2400 - 2483.5 MHz), Máx. Potência de saída de RF: <20 dBm Em condições normais de uso, este equipamento deve manter uma distância de pelo menos 20 cm entre a antena e o corpo do utilizador.		Consumo energético da rede em standby	< 2.0W

Nota: O ruído é medido em ambiente laboratorial

## Informação sobre aspetos legais e regulamentares

### Europa – Declaração de Conformidade da UE



Pelo presente, Beijing Smartmi Electronic Technology Co., Ltd. declara que o equipamento de rádio tipo CJXJSQ04ZM está em conformidade com a Diretiva 2014/53/EU. O texto completo da Declaração de Conformidade da UE está disponível no seguinte endereço: <https://smartmi.com.cn/doc.html>

### Europa – Declaração de Conformidade da UE



Todos os produtos detentores deste símbolo são resíduos de equipamentos elétricos e eletrônicos (WEEE conforme a diretiva 2012/19/EU), que não devem ser misturados com lixo doméstico não escolhido. A saúde humana e o ambiente devem ser protegidos ao entregar os resíduos dos equipamentos a um ponto de recolha adequada para a reciclagem de resíduos de equipamentos elétricos e eletrônicos, indicado pelo governo ou pelas autoridades locais. A eliminação correta e reciclagem ajudarão a evitar consequências potencialmente negativas para o ambiente e para a saúde humana. Contactar com o instalador ou as autoridades locais para obter mais informações sobre a localização, os termos e as condições dos pontos de recolha.

## Warning

- This appliance is not intended for use by persons (including children) with reduced physical, sensory or mental capabilities, or lack of experience and knowledge, unless they have been given supervision or instruction concerning use of the appliance by a person responsible for their safety.
- This appliance can be used by children aged from 8 years and above and persons with reduced physical, sensory or mental capabilities or lack of experience and knowledge if they have been given supervision or instruction concerning use of the appliance in a safe way and understand the hazards involved.
- Children shall not play with the appliance.
- Cleaning and user maintenance shall not be made by children without supervision.
- Be aware that high humidity levels may encourage the growth of biological organisms in the environment.
- Do not permit the area around the humidifier to become damp or wet. If dampness occurs, turn the output of the humidifier down. If the humidifier output volume cannot be turned down, use the humidifier intermittently. Do not allow absorbent materials, such as carpeting, curtains, drapes, or tablecloths, to become damp.
- Unplug the appliance during filling and cleaning.
- Never leave water in the reservoir when the appliance is not in use.
- Empty and clean the humidifier before storage. Clean the humidifier before next use.

To prevent electric shocks, fire, personal injury and other damage, do not use the humidifier when :

- The main body of the humidifier is tilted. Tilting the humidifier may cause the water level to be reported incorrectly or the water to overflow. The humidifier should be placed on a flat and stable surface while in use.
- There are nearby objects that may fall or are unstable.
- In hot, humid or wet places such as bathrooms.

## Precautions

- Handling**
- Always turn the humidifier off and unplug it before moving it.
  - Before handling or moving the humidifier, drain any remaining water from the water tank.
- 
- Installation**
- Follow the instructions to install the humidifier correctly and prevent electric shocks, fire, personal injury, and other damage.
  - Do not turn the humidifier on before it is fully assembled.
- 
- Adapter**
- Follow the instructions below when using the adapter to prevent electric shocks, fire, or damage:
- Connect the adapter plug to an appropriate outlet.
  - Do not pinch, bend, or twist the adapter cord excessively. Otherwise, the wire inside may be broken or exposed.
  - Unplug the humidifier before servicing or moving the humidifier.
  - Power the humidifier using the standard adapter supplied with the humidifier. Due to safety considerations, damaged adapters or power cords must be replaced by the manufacturer or a professional from a designated repair service provider.
- 
- In use**
- If the humidifier generates abnormal noises, produces odors or becomes hot, turn it off immediately.
  - Do not put fingers or foreign objects into safety parts, movable parts, air inlets or outlets.
  - Do not let objects such as hair or fabric come near the main unit, as these objects may get caught in or block the air inlets and outlets.
  - Do not lean on or tilt the humidifier while in use.
  - Ensure sufficient ventilation when using the humidifier at the same time as household gas appliances (such as gas stoves and gas water heaters) to prevent carbon monoxide poisoning.
  - The reset alarm may fail if water accumulates in the upper housing. The alarm will function normally again after the water has evaporated.

## Product overview

Read this manual carefully before use, and retain it for future reference.

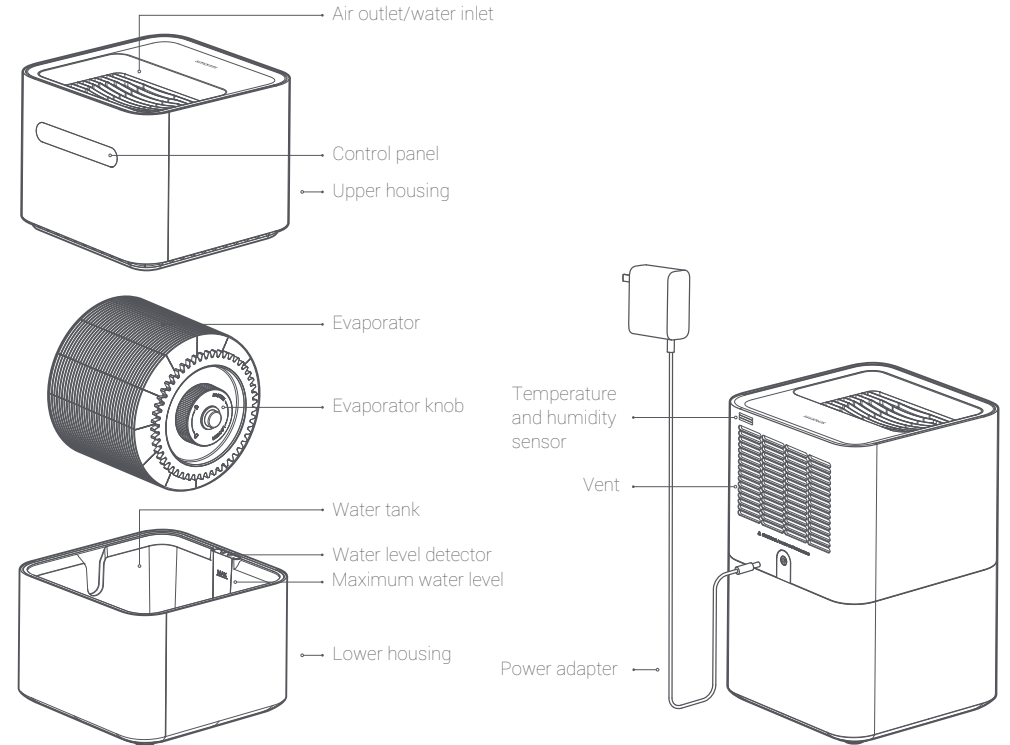

# Product overview

## Control panel

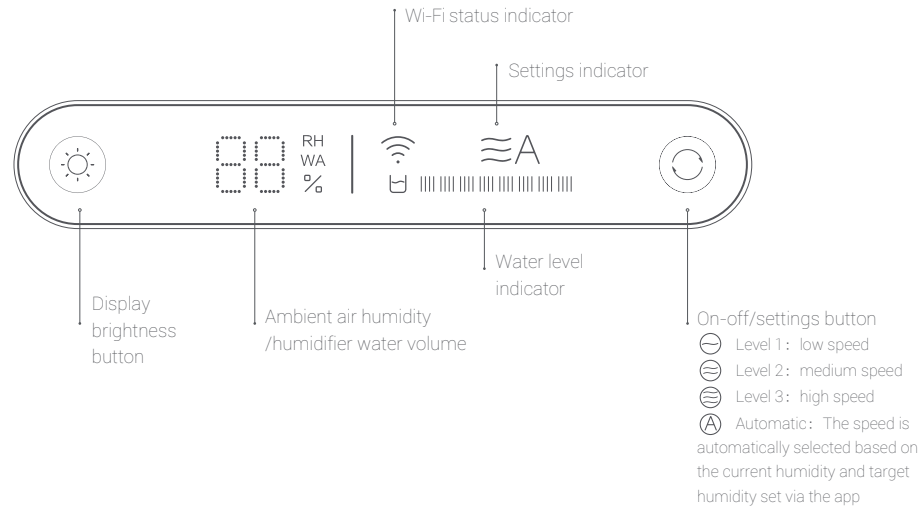

Note: The display shows the water level percentage while water is being added. While in normal use, it shows the relative humidity level. The water level indicator flashes red when the minimum water level is detected. It is fully illuminated and flashes when the water level exceeds 100%.

# Use

## Adding water

Suitable water quality: domestic, mineral or purified water.

### 1 Adding water through the water inlet

You can add water to the water tank through the water inlet while the humidifier is unplugged.

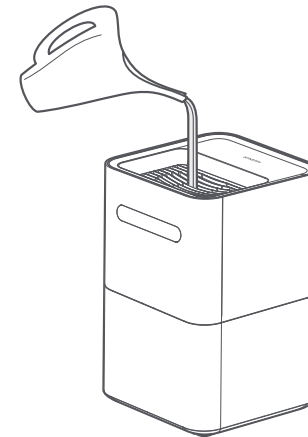

### 2 Adding water to the water tank

When the upper housing has been removed, you can add water directly to the water tank. Stop adding water before it reaches the maximum water level line (at the MAX bar).

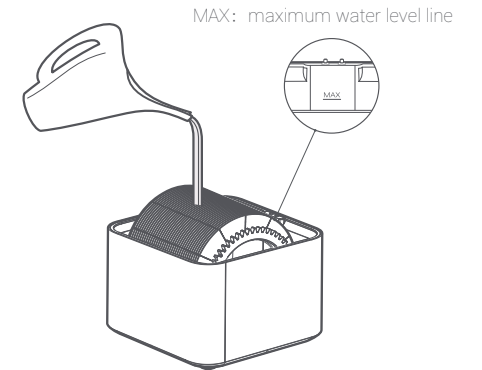







Note: When the water volume exceeds the maximum water level line once the humidifier powered again, the water level indicator flashes and the humidifier generates a beeping warning sound. If this happens, immediately unplug the humidifier and pour out proper amount of water from the tank.

# Use

## Features

### On-off/settings switchover

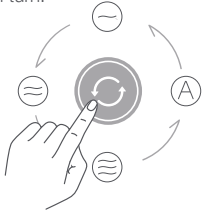

Press the "On-off/settings" button  to turn the humidifier on. When the humidifier is turned on for the first time, the default setting is Automatic. Press the button to switch settings. Press and hold the button for 2 seconds to turn the humidifier off. Press the "On-off/settings" button  to switch between Level 1 , Level 2 , Level 3  and Automatic  in turn.



### Display brightness adjustment

Press the "Display brightness" button , to adjust the brightness of the display and switch between bright, dim, and off.

### Wi-Fi resetting

Press and hold the "Display brightness" button  and "On-off/settings" button  for 5 seconds. The Wi-Fi icon will flash, showing that the humidifier is waiting for a connection and that the Wi-Fi has been reset successfully.

## Connect with Mi Home / Xiaomi Home APP

This product works with Mi Home / Xiaomi Home app \*. Control your device, and interact it and other smart home devices with Mi Home / Xiaomi Home app.

Scan the QR code to download and install the app. You will be directed to the connection setup page if the app is installed already. Or search "Mi Home / Xiaomi Home" in the app Store to download and install it.

Open Mi Home / Xiaomi Home app, tap "+" on the upper right, and then follow prompts to add your device.



\* The app is referred to as Xiaomi Home app in Europe (except for Russia). The name of the app displayed on your device should be taken as the default.

Note: The version of the app might have been updated, please follow the instructions based on the current app version.

# Maintenance and installation

**▲** Turn the humidifier off and disconnect it from the power supply before performing the following operations.

## Cleaning the water tank

To prevent the water tank from becoming contaminated and producing odors, rinse the water tank with clean water or wipe it with a soft cloth to keep it clean. There are drainage holes at the bottom of the water tank. Do not use the water tank straight away after it has been fully rinsed or after adding too much water by accident. Instead, place the water tank on the ground with the drainage holes facing down to drain the water from inside the tank.

It is recommended to clean the water tank once a week or as required by the frequency of use.

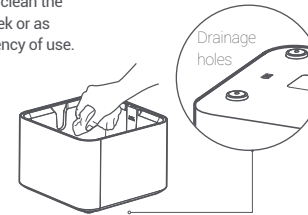

## Air-drying mode

### Enabling air-drying mode

When the water tank is less than 10% full, the humidifier will continue to run for about 8 hours to air dry the water in the water tank and prevent contamination and odors.

### Disabling air-drying mode

When the water tank is less than 10% full, the humidifier automatically stops running.

Tip: You can enable or disable air-drying mode using the "Mi Home / Xiaomi Home" app.

## Cleaning the evaporator

The evaporator can be removed and wiped with a soft cloth or rinsed with clean water. You can also turn the knob to remove each disc of the evaporator for servicing and cleaning.

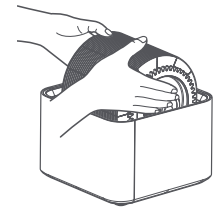

As shown in the figure, the evaporator discs can be removed by turning the knob clockwise.

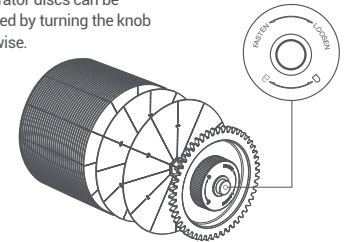

Note: Clean the water tank using clean water at room temperature only. Do not add fragrances such as essential oils to the water. After use, immediately drain the water in the water tank and any water remaining in the unit to prevent the unit from becoming contaminated by bacteria and other microorganisms.

# Specifications

Product name	Smartmi Evaporative Humidifier 2	Rated voltage of adapter	100-240V~ , 50/60Hz
Product model	CJXJSQ04ZM	Rated voltage of humidifier	12V=
Product type	Evaporative humidifier	Rated power	8W
Item dimensions	240mm×240mm×363mm	Noise	≤ 50dB(A)
Gross weight	Approx. 5.1kg	Net weight	Approx. 4.3kg
Rated humidification capacity	260mL/h	Water tank capacity	Approx. 4.0L
RF Specification: Wi-Fi 2.4G (2400 - 2483.5 MHz), Max. RF Output Power: <20 dBm Under normal use of condition ,this equipment should be kept a separation distance of at least 20cm between the antenna and the body of the user.		Network standby power consumption	< 2.0W

Note: Noise is measured in a laboratory environment.

## Regulatory Compliance Information

### Europe – EU declaration of conformity



Hereby, Beijing Smartmi Electronic Technology Co., Ltd. declares that the radio equipment type CJXJSQ04ZM is in compliance with Directive 2014/53/EU. The full text of the EU declaration of conformity is available at the following internet address: <https://smartmi.com.cn/doc.html>

### Europe – EU declaration of conformity



All products bearing this symbol are waste electrical and electronic equipment (WEEE as in directive 2012/19/EU) which should not be mixed with unsorted household waste. Instead, you should protect human health and the environment by handing over your waste equipment to a designated collection point for the recycling of waste electrical and electronic equipment, appointed by the government or local authorities. Correct disposal and recycling will help prevent potential negative consequences to the environment and human health. Please contact the installer or local authorities for more information about the location as well as terms and conditions of such collection points.

- Fabricante: Beijing Smartmi Electronic Technology Co., Ltd.  
Dirección: Salón 201-203, Unidad 6, Edificio A, No. 66, calle Zhufang, Qinghe, Distrito Haidian 100085, Beijing, China.
- Fabricante: Beijing Smartmi Electronic Technology Co., Ltd.  
Endereço: Room 201-203, Unit 6, Building A, No. 66, Zhufang Road, Qinghe, Haidian District 100085, Beijing, China.
- Manufacturer: Beijing Smartmi Electronic Technology Co., Ltd.  
Address: Room 201-203, Unit 6, Building A, No. 66, Zhufang Road, Qinghe, Haidian District 100085, Beijing, China.